



15

AIMANTS



Aimants cylindriques
p. 15.1



Plaques magnétiques
p. 15.7



Anneaux magnétiques
p. 15.11



Aimants en POT
p. 15.14

1
2
3
4
5
6
7
8
9
10
11
12
13
14
15
16
17
18
19
20
21



MATÉRIEL
Nd (Néodyme)

FINITION
Nickelé

REMARQUES

Les aimants sont emballés entre eux avec/sans diviseur en fonction de leur type.

* Donnée purement indicative dans la mesure où chaque méthode/instrument/milieu est déterminé aux termes du résultat des tests de laboratoire.

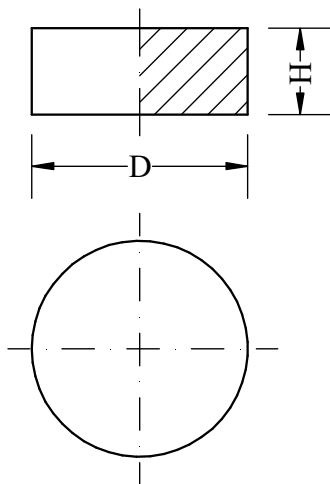

Code	D	H	Aimantation	Degré	Température d'exercice max (°C)	Pôle identifié	Force d'attraction (Kg) *	Emballage (pc)
MG01N00300108	3	2	Axiale	35	80	No	0,1	1
MG01N00300208	3	3	Axiale	35	80	No	0,2	1
MG01N00400108	4	2	Axiale	35	80	No	0,25	1
MG01N00400208	4	3	Axiale	35	80	No	0,3	1
MG01N00500208	5	2	Axiale	35	80	No	0,35	1
MG01N00500408	5	3	Axiale	35	80	No	0,45	1
MG01N00500508	5	4	Axiale	35	80	No	0,6	1
MG01N00500608	5	5	Axiale	35	80	No	0,65	1
MG01N00500108	5	10	Axiale	35	80	No	0,65	1
MG01N00500308	5	20	Axiale	35	80	No	0,75	1
MG01N00600208	6	2	Axiale	35	80	No	0,45	1
MG01N00600508	6	3	Axiale	35	80	No	0,55	1
MG01N00600608	6	4	Axiale	35	80	No	0,75	1
MG01N00600708	6	5	Axiale	35	80	No	0,85	1
MG01N00600808	6	6	Axiale	35	80	No	0,95	1
MG01N00600108	6	10	Axiale	35	80	No	1	1
MG01N00600308	6	20	Axiale	35	80	No	1,15	1
MG01N00600408	6	24,5	Axiale	35	80	No	1,2	1
MG01N00800208	8	2	Axiale	35	80	No	0,55	1
MG01N00800408	8	3	Axiale	35	80	No	1	1
MG01N00800508	8	4	Axiale	35	80	No	1,2	1
MG01N00800608	8	5	Axiale	35	80	No	1,3	1
MG01N00800708	8	8	Axiale	35	80	No	1,5	1
MG01N00800108	8	10	Axiale	35	80	No	1,9	1
MG01N00800308	8	25	Axiale	35	80	No	2	1
MG01N00900108	9	2	Axiale	35	80	No	0,7	1
MG01N00900208	9	3	Axiale	35	80	No	1,2	1
MG01N00950108	9,5	1,5	Axiale	35	80	No	0,6	1
MG01N01000308	10	2	Axiale	35	80	No	0,7	1
MG01N01000408	10	3	Axiale	35	80	No	1,4	1

MATÉRIEL

Nd (Néodyme)

FINITION

Nickelé

REMARQUES

Les aimants sont emballés entre eux avec/sans diviseur en fonction de leur type.

* Donnée purement indicative dans la mesure où chaque méthode/instrument/milieu est déterminé aux termes du résultat des tests de laboratoire.

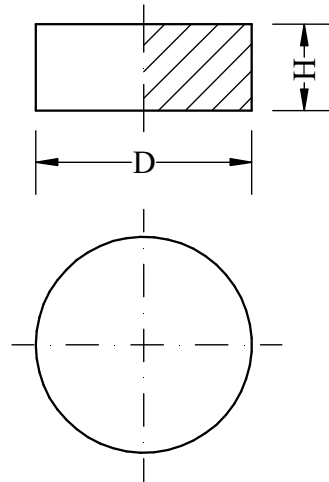

Code	D	H	Aimantation	Degré	Température d'exercice max (°C)	Pôle identifié	Force d'attraction (Kg) *	Emballage (pc)
MG01N01000508	10	4	Axiale	35	80	No	1,7	1
MG01N01000608	10	5	Axiale	35	80	No	2	1
MG01N01000108	10	10	Axiale	35	80	No	2,8	1
MG01N01000208	10	12	Axiale	35	80	No	3	1
MG01N01200108	12	2	Axiale	35	80	No	1	1
MG01N01200208	12	3	Axiale	35	80	No	1,7	1
MG01N01200308	12	4	Axiale	35	80	No	2,2	1
MG01N01200408	12	5	Axiale	35	80	No	2,7	1
MG01N01300108	13	10	Axiale	35	80	No	4,5	1
MG01N01500208	15	2	Axiale	35	80	No	1,4	1
MG01N01500308	15	2,5	Axiale	35	80	No	1,8	1
MG01N01500408	15	3	Axiale	35	80	No	2,2	1
MG01N01500508	15	5	Axiale	35	80	No	3,2	1
MG01N01500108	15	10	Axiale	50	80	No	6	1
MG01N01800108	18	2	Axiale	35	80	No	1,8	1
MG01N01800208	18	3	Axiale	35	80	No	2,8	1
MG01N01800308	18	5	Axiale	35	80	No	5	1
MG01N02000108	20	2	Axiale	35	80	No	2	1
MG01N02000208	20	3	Axiale	35	80	No	3	1
MG01N02000308	20	5	Axiale	35	80	No	5,5	1
MG01N02200208	22	3	Axiale	35	80	No	3,4	1
MG01N02200108	22	10	Axiale	35	80	No	10	1
MG01N02500108	25	10	Axiale	35	80	No	12	1
MG01N02800108	28	10	Axiale	35	80	No	14	1
MG01N04000108	40	10	Axiale	35	80	No	20	1
MG01N05000108	50	10	Axiale	35	80	No	25	1

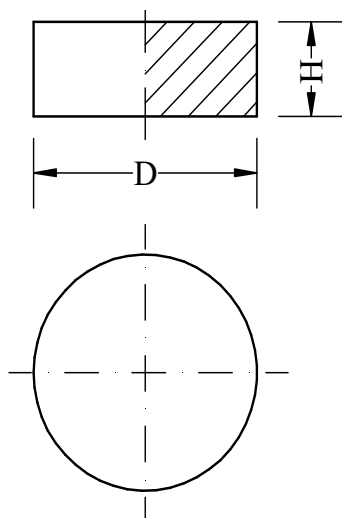
**MATÉRIEL**

FRT (Ferrite)

REMARQUES

Les aimants sont emballés entre eux avec/sans diviseur en fonction de leur type.

* Donnée purement indicative dans la mesure où chaque méthode/instrument/milieu est déterminé aux termes du résultat des tests de laboratoire.

Code	D	H	Aimantation	Degré	Température d'exercice max (°C)	Pôle identifié	Force d'attraction (Kg) *	Emballage (pc)
MG01F02000100	20	3	Axiale	30	300	Non	0,1	1
MG01F02000200	20	5	Axiale	30	300	Non	0,4	1
MG01F02800200	28	3	Axiale	30	300	Non	0,3	1
MG01F02800300	28	5	Axiale	30	300	Non	0,5	1
MG01F02800100	28	10	Axiale	30	300	Non	1,2	1

**MATÉRIEL**

ALN (Alnico)

REMARQUES

Les aimants sont emballés entre eux avec/sans diviseur en fonction de leur type.

* Donnée purement indicative dans la mesure où chaque méthode/instrument/milieu est déterminé aux termes du résultat des tests de laboratoire.

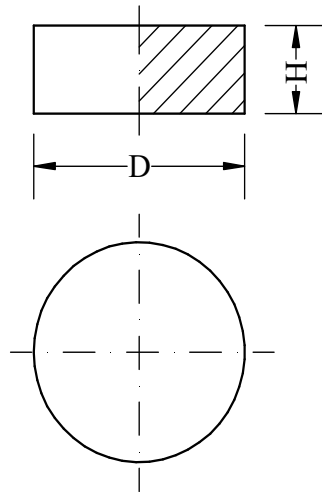

Code	D	H	Aimantation	Degré	Température d'exercice max (°C)	Pôle identifié	Force d'attraction (Kg) *	Emballage (pc)
MG01A00500100	5	20	Axiale	LNG40	525	Non	-	1
MG01A00500200	5	25	Axiale	LNG40	525	Non	-	1
MG01A00600100	6	20	Axiale	LNG40	525	Non	-	1
MG01A00600200	6	25	Axiale	LNG40	525	Non	-	1
MG01A00800100	8	10	Axiale	LNG40	525	Non	-	1
MG01A00800200	8	25	Axiale	LNG40	525	Non	-	1
MG01A00800300	8	40	Axiale	LNG40	525	Non	-	1

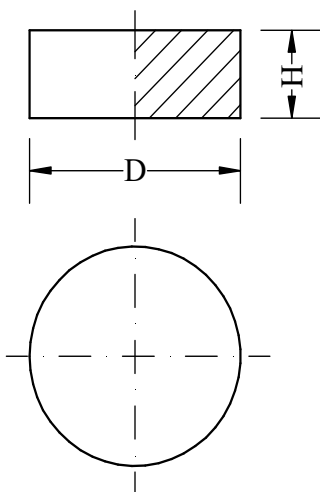
**MATÉRIEL**

SmCo (Samarium-cobalt)

REMARQUES

Les aimants sont emballés entre eux avec/sans diviseur en fonction de leur type.

* Donnée purement indicative dans la mesure où chaque méthode/instrument/milieu est déterminé aux termes du résultat des tests de laboratoire.

Code	D	H	Aimantation	Degré	Température d'exercice max (°C)	Pôle identifié	Force d'attraction (Kg) *	Emballage (pc)
MG01S00200100	2	2	Axiale	2 / 17 - 30	300	No	0,1	1
MG01S00300100	3	2	Axiale	2 / 17 - 30	300	No	0,15	1
MG01S00300200	3	3	Axiale	2 / 17 - 30	300	No	0,18	1
MG01S00400100	4	2	Axiale	2 / 17 - 30	300	No	0,2	1
MG01S00400200	4	3	Axiale	2 / 17 - 30	300	No	0,4	1
MG01S00400300	4	5	Axiale	2 / 17 - 30	300	No	0,6	1
MG01S00500200	5	2	Axiale	2 / 17 - 30	300	No	0,3	1
MG01S00500300	5	3	Axiale	2 / 17 - 30	300	No	0,4	1
MG01S00500400	5	5	Axiale	2 / 17 - 30	300	No	0,65	1
MG01S00500500	5	8	Axiale	2 / 17 - 30	300	No	0,75	1
MG01S00500100	5	10	Axiale	2 / 17 - 30	300	No	1,6	1
MG01S00600200	6	2	Axiale	2 / 17 - 30	300	No	0,4	1
MG01S00600300	6	3	Axiale	2 / 17 - 30	300	No	0,6	1
MG01S00600400	6	5	Axiale	2 / 17 - 30	300	No	0,8	1
MG01S00600500	6	6	Axiale	2 / 17 - 30	300	No	1	1
MG01S00600600	6	8	Axiale	2 / 17 - 30	300	No	1,2	1
MG01S00600100	6	10	Axiale	2 / 17 - 30	300	No	1,2	1
MG01S00800200	8	2	Axiale	2 / 17 - 30	300	No	0,55	1
MG01S00800300	8	3	Axiale	2 / 17 - 30	300	No	0,8	1
MG01S00800400	8	5	Axiale	2 / 17 - 30	300	No	1	1
MG01S00800500	8	6	Axiale	2 / 17 - 30	300	No	1,5	1
MG01S00800600	8	8	Axiale	2 / 17 - 30	300	No	1,8	1
MG01S00800100	8	10	Axiale	2 / 17 - 30	300	No	2	1
MG01S00900100	9	2	Axiale	2 / 17 - 30	300	No	0,6	1
MG01S00900200	9	3	Axiale	2 / 17 - 30	300	No	0,9	1
MG01S01000200	10	2	Axiale	2 / 17 - 30	300	No	0,6	1
MG01S01000300	10	3	Axiale	2 / 17 - 30	300	No	1	1
MG01S01000400	10	4	Axiale	2 / 17 - 30	300	No	1,2	1
MG01S01000500	10	5	Axiale	2 / 17 - 30	300	No	1,7	1
MG01S01000600	10	6	Axiale	2 / 17 - 30	300	No	2	1
MG01S01000100	10	10	Axiale	2 / 17 - 30	300	No	2,5	1
MG01S01200100	12	2	Axiale	2 / 17 - 30	300	No	0,8	1
MG01S01200200	12	3	Axiale	2 / 17 - 30	300	No	1,2	1
MG01S01200300	12	5	Axiale	2 / 17 - 30	300	No	2,2	1
MG01S01500100	15	2	Axiale	2 / 17 - 30	300	No	1	1
MG01S01500200	15	3	Axiale	2 / 17 - 30	300	No	1,5	1
MG01S01500300	15	5	Axiale	2 / 17 - 30	300	No	2,5	1
MG01S01800100	18	5	Axiale	2 / 17 - 30	300	No	3	1
MG01S02000200	20	5	Axiale	2 / 17 - 30	300	No	3,5	1
MG01S02000100	20	10	Axiale	2 / 17 - 30	300	No	7	1

MATÉRIEL

GMFRT (Caoutchouc aimanté ferritique)

REMARQUES

Les aimants sont emballés entre eux avec/sans diviseur en fonction de leur type.

* Donnée purement indicative dans la mesure où chaque méthode/instrument/milieu est déterminé aux termes du résultat des tests de laboratoire.

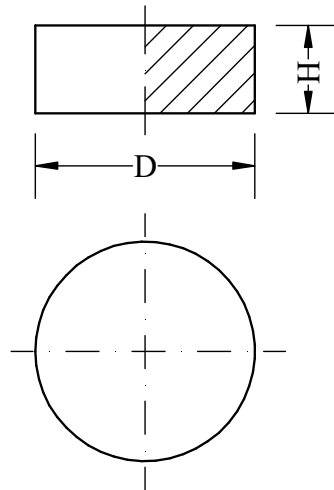

Code	D	H	Aimantation	Degré	Température d'exercice max (°C)	Pôle identifié	Force d'attraction (Kg) *	Emballage (pc)
MG01H01000100	10	3	Axiale	5	80	Non	-	1
MG01H02000100	20	4	Axiale	5	80	Non	-	1



MATÉRIEL
Nd (Néodyme)

FINITION
Nickelé

REMARQUES

Les aimants sont emballés entre eux avec/sans diviseur en fonction de leur type.

* Donnée purement indicative dans la mesure où chaque méthode/instrument/milieu est déterminé aux termes du résultat des tests de laboratoire.

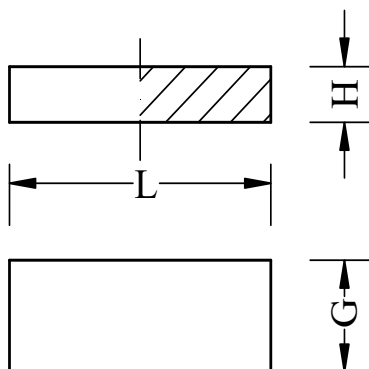

Code	G	L	H	Aimantation	Degré	Température d'exercice max (°C)	Pôle identifié	Force d'attraction (Kg) *	Emballage (pc)
MG02N00500108	5	10	2	Axiale	35	80	Non	0,55	1
MG02N00500208	5	10	3	Axiale	35	80	Non	0,95	1
MG02N00500308	5	25	3	Axiale	35	80	Non	2	1
MG02N01000108	10	10	2	Axiale	35	80	Non	1	1
MG02N01000208	10	10	3	Axiale	35	80	Non	1,5	1
MG02N01000308	10	10	5	Axiale	35	80	Non	2,5	1
MG02N01000408	10	20	2	Axiale	35	80	Non	1,5	1
MG02N01000508	10	20	3	Axiale	35	80	Non	2,5	1
MG02N01000608	10	20	5	Axiale	35	80	Non	4	1
MG02N01500108	15	30	5	Axiale	35	80	Non	6,5	1
MG02N01500208	15	50	10	Axiale	35	80	Non	15	1
MG02N01800108	18	18	5	Axiale	30SH	150	Nord	5,5	1
MG02N02000208	20	20	5	Axiale	35	80	Non	6	1
MG02N02000108	20	20	10	Axiale	35	80	Non	11	1
MG02N02000408	20	40	5	Axiale	35	80	Non	8,5	1
MG02N02000308	20	40	10	Axiale	35	80	Non	16,5	1
MG02N02500108	25	50	10	Axiale	35	80	Non	28	1
MG02N02500208	25	50	20	Axiale	35	80	Non	35	1
MG02N05000108	50	50	10	Axiale	35	80	Non	28	1
MG02N05000208	50	50	15	Axiale	35	80	Non	45	1
MG02N05000308	50	50	20	Axiale	35	80	Non	60	1
MG02N05000408	50	50	25	Axiale	35	80	Non	80	1

MATÉRIEL

FRT (Ferrite)

REMARQUES

Les aimants sont emballés entre eux avec/sans diviseur en fonction de leur type.

* Donnée purement indicative dans la mesure où chaque méthode/instrument/milieu est déterminé aux termes du résultat des tests de laboratoire.

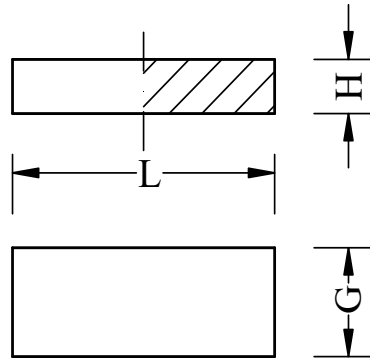

Code	G	L	H	Aimantation	Degré	Température d'exercice max (°C)	Pôle identifié	Force d'attraction (Kg) *	Emballage (pc)
MG02F01000100	10	20	5	Axiale	35H	300	Non	4	1
MG02F01600100	16	75	10	Axiale	30BH	300	Non	1,8	1
MG02F03400100	34	90	20	Axiale	30BH	300	Non	6	1
MG02F10000100	100	150	15	Axiale	30BH	300	Non	8	1
MG02F10000200	100	150	25,4	Axiale	30BH	300	Non	15	1

**MATÉRIEL**

SmCo (Samarium-cobalt)

REMARQUES

Les aimants sont emballés entre eux avec/sans diviseur en fonction de leur type.

* Donnée purement indicative dans la mesure où chaque méthode/instrument/milieu est déterminé aux termes du résultat des tests de laboratoire.

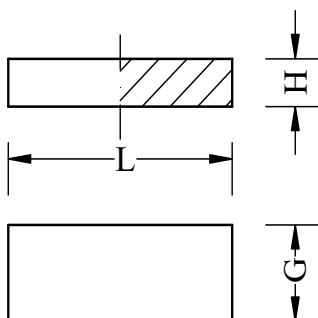

Code	G	L	H	Aimantation	Degré	Température d'exercice max (°C)	Pôle identifié	Force d'attraction (Kg) *	Emballage (pc)
MG02S00500100	5	10	2	Axiale	2 / 17 - 30	300	Non	0,5	1
MG02S00500200	5	20	2	Axiale	2 / 17 - 30	300	Non	0,7	1
MG02S00500300	5	20	3	Axiale	2 / 17 - 30	300	Non	1,2	1
MG02S01000100	10	10	2	Axiale	2 / 17 - 30	300	Non	0,8	1
MG02S01000200	10	20	3	Axiale	2 / 17 - 30	300	Non	1,7	1
MG02S01000300	10	20	5	Axiale	2 / 17 - 30	300	Non	3	1
MG02S02000100	20	20	3	Axiale	2 / 17 - 30	300	Non	2,5	1
MG02S02000200	20	20	5	Axiale	2 / 17 - 30	300	Non	4	1

MATÉRIEL

GMFRT (Caoutchouc aimanté ferritique)

REMARQUES

Les aimants sont emballés entre eux avec/sans diviseur en fonction de leur type.

* Donnée purement indicative dans la mesure où chaque méthode/instrument/milieu est déterminé aux termes du résultat des tests de laboratoire.

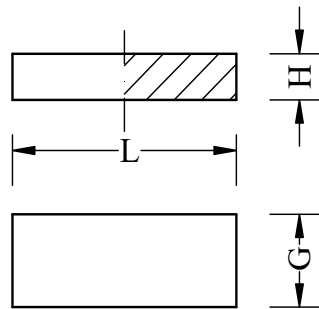

Code	G	L	H	Aimantation	Degré	Température d'exercice max (°C)	Pôle identifié	Force d'attraction (Kg) *	Emballage (pc)
MG02H01500600	15	75	6	Axiale	5	80	Nord	-	1
MG02H01500700	15	75	6	Axiale	5	80	Sud	-	1
MG02H01500100	15	150	6	Axiale	5	80	Sud	-	1
MG02H01500300	15	200	6	Axiale	5	80	Nord	-	1
MG02H01500400	15	300	6	Axiale	5	80	Nord	-	1
MG02H01500500	15	300	6	Axiale	5	80	Sud	-	1
MG02H01500200	15	1.500	6	Axiale	5	80	Nord	-	1

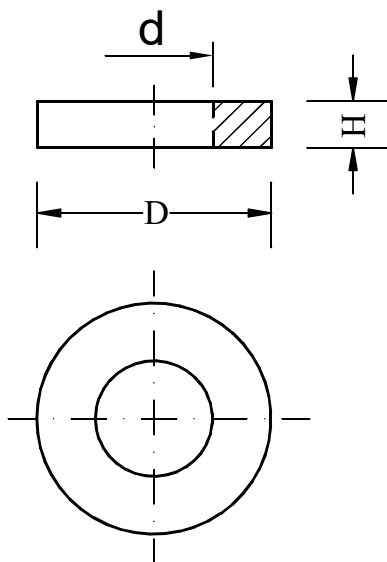
**MATÉRIEL**

Nd (Néodyme)

FINITION

Nickelé

REMARQUES

Les aimants sont emballés entre eux avec/sans diviseur en fonction de leur type.

* Donnée purement indicative dans la mesure où chaque méthode/instrument/milieu est déterminé aux termes du résultat des tests de laboratoire.

Code	D	d	H	Aimantation	Degré	Température d'exercice max (°C)	Pôle identifié	Force d'attraction (Kg) *	Emballage (pc)
MG03N00500108	5	2	10	Axiale	35	80	Non	0,5	1
MG03N01000108	10	5	2	Axiale	35	80	Non	0,7	1
MG03N01500208	15	9	2,5	Axiale	35	80	Non	1,3	1
MG03N01500108	15	10	2	Axiale	35	80	Non	1	1
MG03N01550108	15,5	7	2	Axiale	35	80	Non	1,3	1
MG03N02000108	20	10	2	Axiale	35	80	Non	1,7	1
MG03N02000208	20	10	3	Axiale	35	80	Non	2,7	1
MG03N02500108	25	10	5	Axiale	35	80	Non	7	1
MG03N03000108	30	15	3	Axiale	35	80	Non	4	1
MG03N03000208	30	15	5	Axiale	35	80	Non	7,5	1
MG03N04000208	40	20	5	Axiale	35	80	Non	8	1
MG03N04000108	40	20	10	Axiale	35	80	Non	16	1
MG03N05000308	50	25	10	Axiale	35	80	Non	20	1

MATÉRIEL

SmCo (Samarium-cobalt)

REMARQUES

Les aimants sont emballés entre eux avec/sans diviseur en fonction de leur type.

* Donnée purement indicative dans la mesure où chaque méthode/instrument/milieu est déterminé aux termes du résultat des tests de laboratoire.

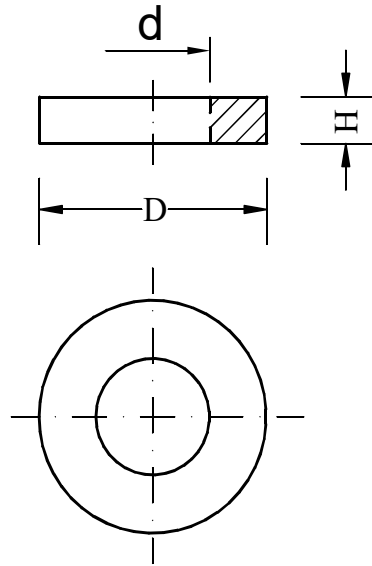

Code	D	d	H	Aimantation	Degré	Température d'exercice max (°C)	Pôle identifié	Force d'attraction (Kg) *	Emballage (pc)
MG03S01000100	10	5	2	Axiale	2 / 17 - 30	300	Non	0,3	1
MG03S02000100	20	10	2	Axiale	2 / 17 - 30	300	Non	1	1
MG03S02000200	20	10	5	Axiale	2 / 17 - 30	300	Non	1,8	1

 1
2
3
4
5
6
7
8
9
10
11
12
13
14
15
16
17
18
19
20
21

**MATÉRIEL**

Nd (Néodyme)

FINITION

Nickelé

REMARQUES

Les aimants sont emballés entre eux avec/sans diviseur en fonction de leur type.

* Donnée purement indicative dans la mesure où chaque méthode/instrument/milieu est déterminé aux termes du résultat des tests de laboratoire.

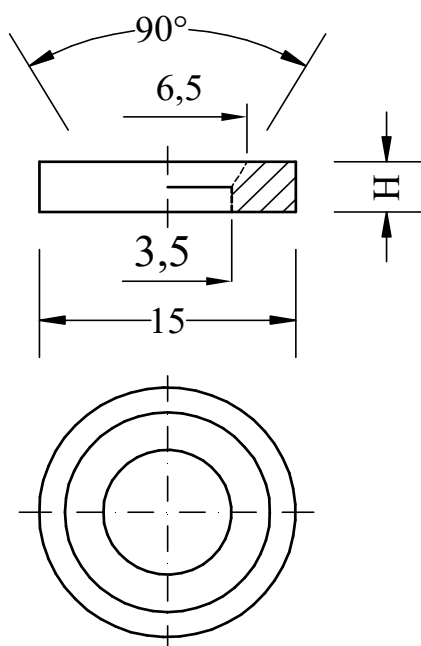

Code	D	d	V	H	A	Aimantation	Degré	Température d'exercice max (°C)	Pôle fraisage	Pôle identifié	Force d'attraction (Kg) *	Emballage (pc)
MG04N01500108	15	3,5	6,5	10	90°	Axiale	35	80	Nord	Non	5,5	1
MG04N01500208	15	3,5	6,5	10	90°	Axiale	35	80	Sud	Non	5,5	1
MG04N01500308	15	3,5	6,5	5	90°	Axiale	35	80	Nord	Non	3,5	1
MG04N01500408	15	3,5	6,5	5	90°	Axiale	35	80	Sud	Non	3,5	1

MATÉRIEL - FINITION

Aimant : Nd (Néodyme) nickelé
Corps : AC (Acier) zingué blanc
Revêtement : GM (Caoutchouc) noir

REMARQUES

Les aimants sont emballés entre eux avec/sans diviseur en fonction de leur type.
 * Donnée purement indicative dans la mesure où chaque méthode/instrument/milieu est déterminé aux termes du résultat des tests de laboratoire.

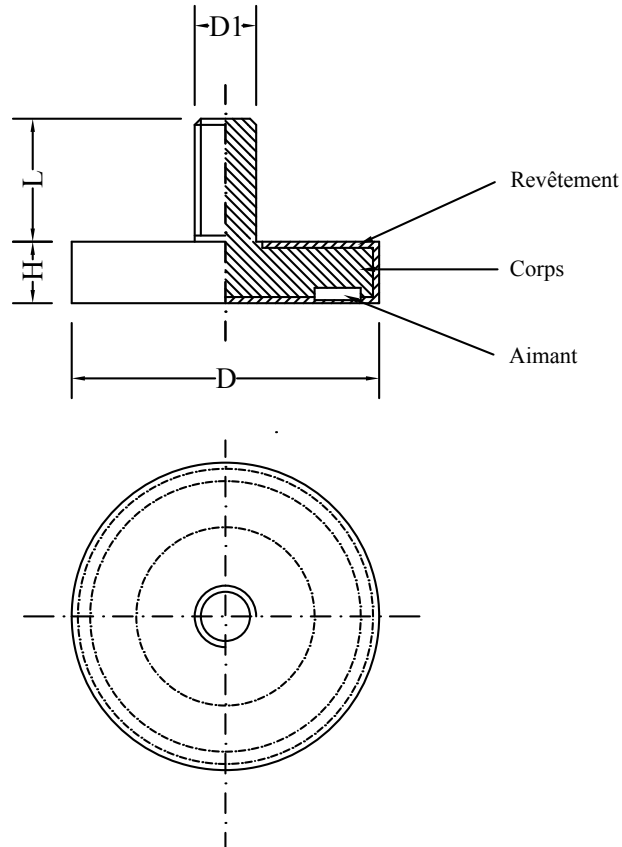

Code	D	H	D1	L	Aimantation	Degré	Force d'attraction (Kg) *	Emballage (pc)
MG06N06600100	66	8,5	M8	15	Axiale	45	18	1
MG06N08800100	88	8,5	M8	15	Axiale	45	42	1



MATÉRIEL - FINITION

Aimant : Nd (Néodyme) nickelé
Corps : AC (Acier) zingué blanc
Revêtement : GM (Caoutchouc) noir

REMARQUES

Les aimants sont emballés entre eux avec/sans diviseur en fonction de leur type.

* Donnée purement indicative dans la mesure où chaque méthode/instrument/milieu est déterminé aux termes du résultat des tests de laboratoire.

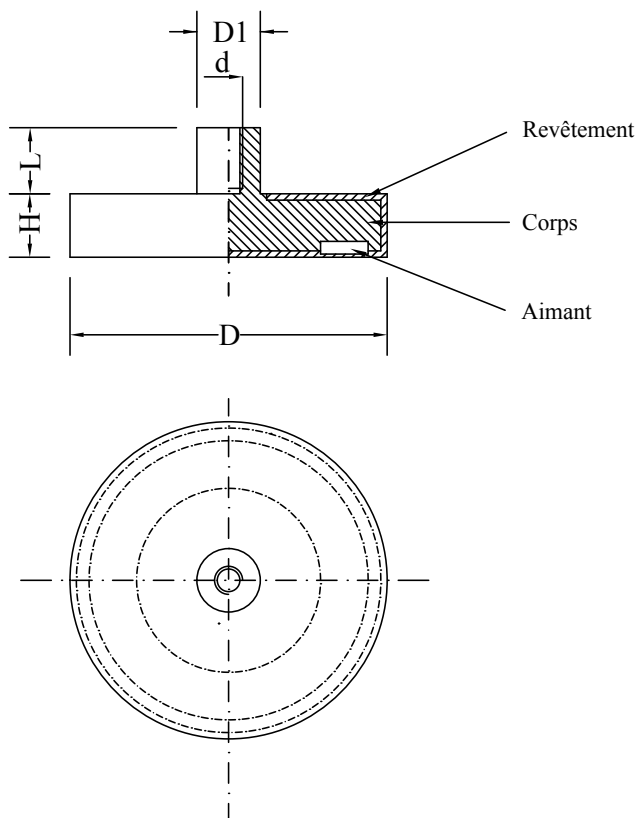

Code	D	H	d	L	D1	Aimantation	Degré	Force d'attraction (Kg) *	Emballage (pc)
MG07N04600100	46	6	M4	4,5	8	Axiale	45	8,5	1
MG07N06600100	66	8,5	M5	6,5	10	Axiale	45	18	1
MG07N08800100	88	8,5	M8	8,5	12	Axiale	42	42	1

1
2
3
4
5
6
7
8
9
10
11
12
13
14
15
16
17
18
19
20
21

MATÉRIEL - FINITION
Aimant : Nd (Néodyme) nickelé

Corps : AC (Acier) zingué blanc

Revêtement : GM (Caoutchouc) noir

REMARQUES

Les aimants sont emballés entre eux avec/sans diviseur en fonction de leur type.

* Donnée purement indicative dans la mesure où chaque méthode/instrument/milieu est déterminé aux termes du résultat des tests de laboratoire.

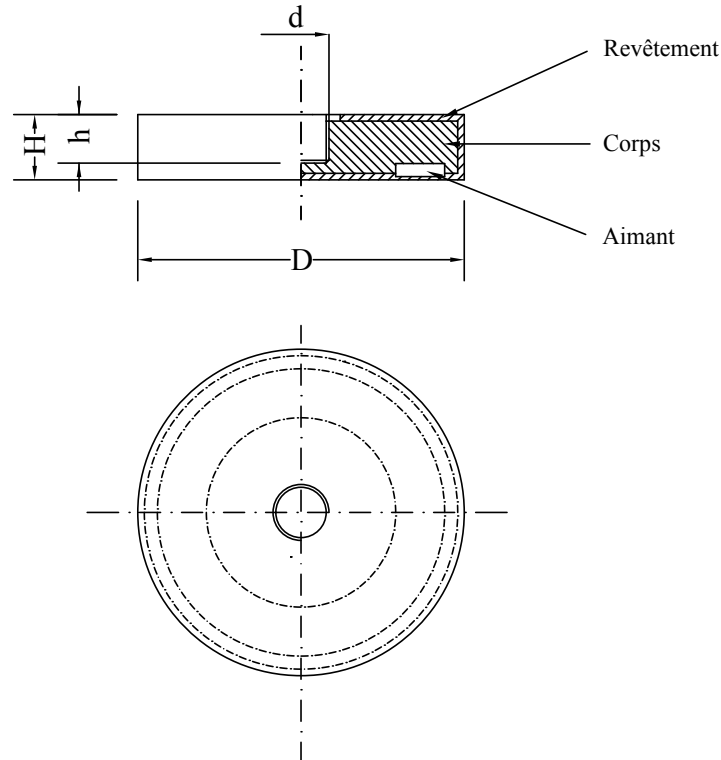

Code	D	H	d	h	Aimantation	Degré	Force d'attraction (Kg) *	Emballage (pc)
MG05N02200100	22	6	M4	4	Axiale	45	5	1
MG05N04300100	43	6	M4	4	Axiale	35	8	1
MG05N06600100	66	8,5	M5	6,5	Axiale	38	18	1
MG05N08800100	88	8,5	M8	6,5	Axiale	42	42	1



MATÉRIEL - FINITION

Aimant : Nd (Néodyme) nickelé

Corps : OT (Laiton)

Expanseur : AC (Acier)

REMARQUES

Les aimants sont emballés entre eux avec/sans diviseur en fonction de leur type.

* Donnée purement indicative dans la mesure où chaque méthode/instrument/milieu est déterminé aux termes du résultat des tests de laboratoire.

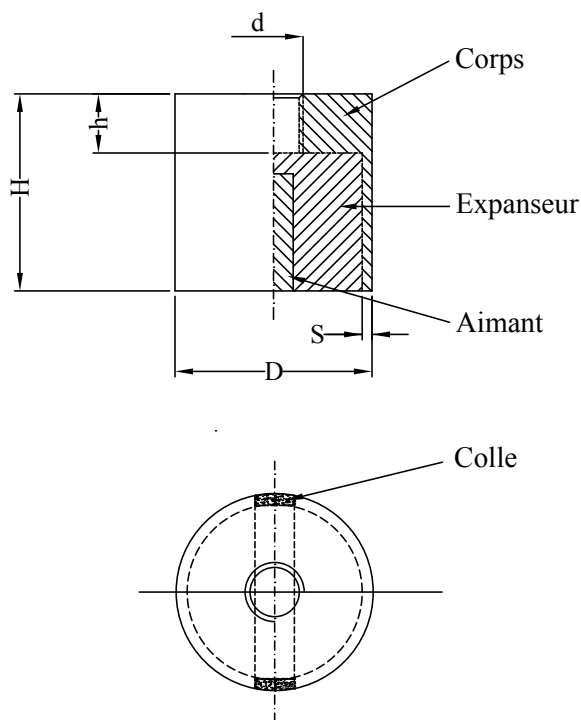

Code	D	H	d	h	S	Aimantation	Degré	Force d'attraction (Kg)*	Emballage (pc)
MG08N01000100	10	10	M3	3	1	Axiale	52	5	1
MG08N01500100	15	15	M3	3	1,5	Axiale	52	14	1
MG08N02000100	20	20	M4	4	2	Axiale	52	26	1

1
2
3
4
5
6
7
8
9
10
11
12
13
14
15
16
17
18
19
20
21



MATÉRIEL - FINITION

Aimant : FRT (Ferrite)

Corps : OT (Laiton)

Expanseur : AC (Acier)

REMARQUES

Les aimants sont emballés entre eux avec/sans diviseur en fonction de leur type.

* Donnée purement indicative dans la mesure où chaque méthode/instrument/milieu est déterminé aux termes du résultat des tests de laboratoire.

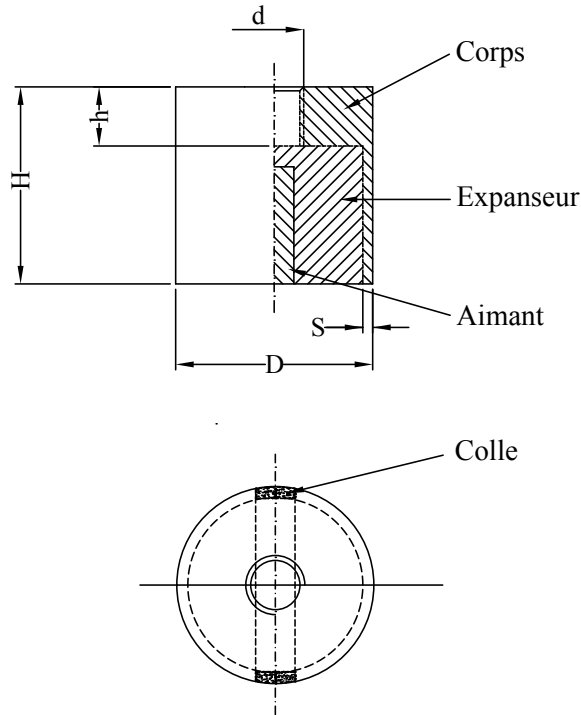

Code	D	H	d	h	S	Aimantation	Degré	Force d'attraction (Kg) *	Emballage (pc)
MG08F01000100	10	10	M3	3	1	Axiale	44H	1	1
MG08F01500100	15	15	M3	3	1,5	Axiale	44H	4,5	1
MG08F02000100	20	20	M4	4	2	Axiale	44H	7,5	1

- 1
- 2
- 3
- 4
- 5
- 6
- 7
- 8
- 9
- 10
- 11
- 12
- 13
- 14
- 15
- 16
- 17
- 18
- 19
- 20
- 21



MATÉRIEL - FINITION

Aimant : SmCo (Samarium-cobalt)

Corps : OT (Laiton)

Expanseur : AC (Acier)

REMARQUES

Les aimants sont emballés entre eux avec/sans diviseur en fonction de leur type.

* Donnée purement indicative dans la mesure où chaque méthode/instrument/milieu est déterminé aux termes du résultat des tests de laboratoire.

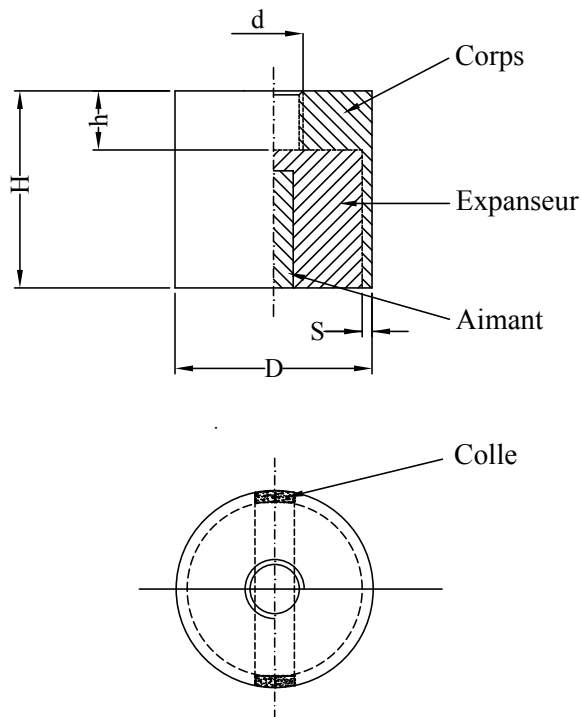

Code	D	H	d	h	S	Aimantation	Degré	Force d'attraction (Kg) *	Emballage (pc)
MG08S01000100	10	10	M3	3	1	Axiale	2 / 17 - 30	2	1
MG08S01500100	15	15	M3	3	1,5	Axiale	2 / 17 - 30	12	1
MG08S02000100	20	20	M4	4	2	Axiale	2 / 17 - 30	14	1

1
2
3
4
5
6
7
8
9
10
11
12
13
14
15
16
17
18
19
20
21



MATÉRIEL - FINITION

Aimant : Nd (Néodyme) nickelé

Corps : AC (Acier) nickelé

REMARQUES

Les aimants sont emballés entre eux avec/sans diviseur en fonction de leur type.

* Donnée purement indicative dans la mesure où chaque méthode/instrument/milieu est déterminé aux termes du résultat des tests de laboratoire.

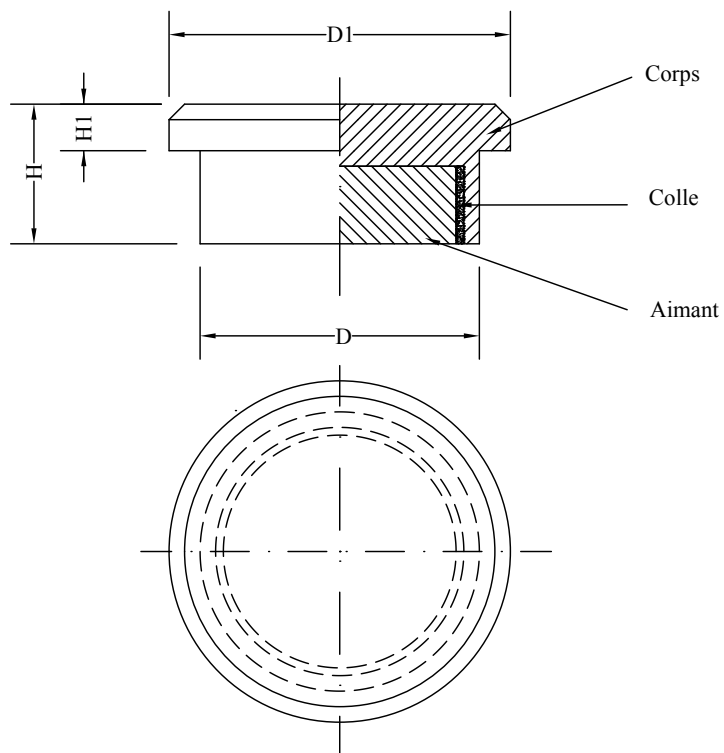

Code	D	H	D1	H1	Aimantation	Degré	Force d'attraction (Kg) *	Emballage (pc)
MG09N01800100	18	9	22	3	Axiale	35	7	1

- 1
- 2
- 3
- 4
- 5
- 6
- 7
- 8
- 9
- 10
- 11
- 12
- 13
- 14
- 15
- 16
- 17
- 18
- 19
- 20
- 21



MATÉRIEL - FINITION

Aimant : Nd (Néodyme) nickelé

Corps : AC (Acier) nickelé

REMARQUES

Les aimants sont emballés entre eux avec/sans diviseur en fonction de leur type.

* Donnée purement indicative dans la mesure où chaque méthode/instrument/milieu est déterminé aux termes du résultat des tests de laboratoire.

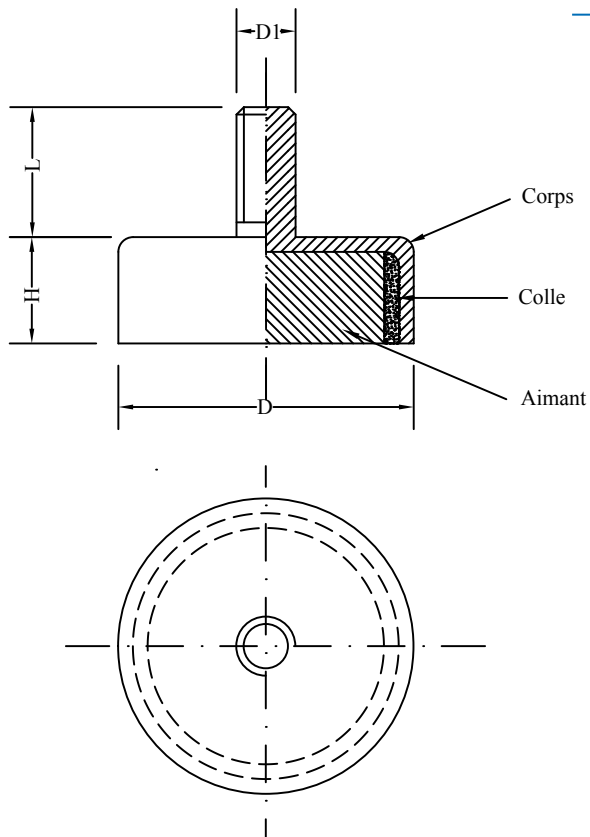

Code	D	H	D1	L	Aimantation	Degré	Force d'attraction (Kg) *	Emballage (pc)
MG10N02000100	20	7,2	M4	8,8	Axiale	35	12	1
MG10N02200100	22	6	M5	15	Axiale	35	8	1
MG10N03000100	30	6,4	M5	10,4	Axiale	35	29	1

1
2
3
4
5
6
7
8
9
10
11
12
13
14
15
16
17
18
19
20
21

MATÉRIEL - FINITION
Aimant : FRT (Ferrite)

Corps : AC (Acier) zingué blanc

REMARQUES

Les aimants sont emballés entre eux avec/sans diviseur en fonction de leur type.

* Donnée purement indicative dans la mesure où chaque méthode/instrument/milieu est déterminé aux termes du résultat des tests de laboratoire.

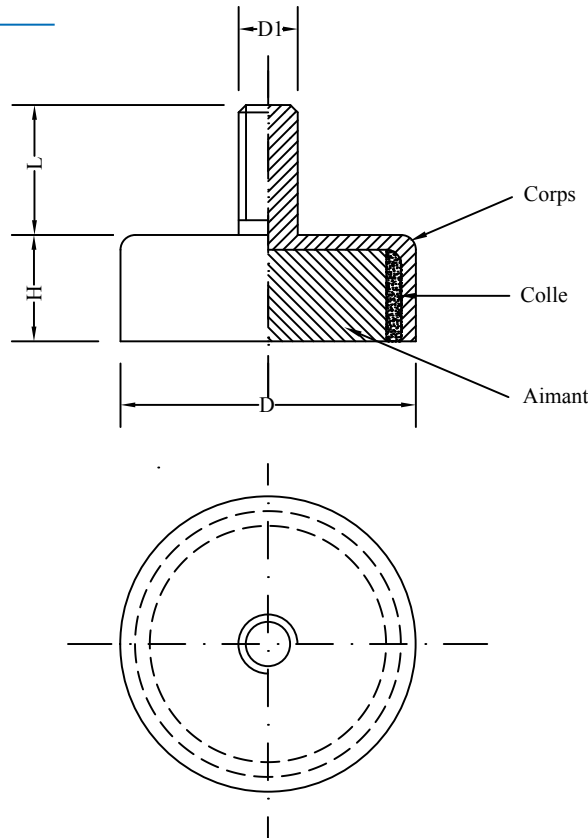

Code	D	H	D1	L	Aimantation	Degré	Force d'attraction (Kg) *	Emballage (pc)
MG10F02000100	20	6	M3	7	Axiale	30	3	1
MG10F03200100	32	7	M4	8	Axiale	30	8	1



MATÉRIEL - FINITION

Aimant : Nd (Néodyme) nickelé

Corps : AC (Acier) nickelé

REMARQUES

Les aimants sont emballés entre eux avec/sans diviseur en fonction de leur type.

* Donnée purement indicative dans la mesure où chaque méthode/instrument/milieu est déterminé aux termes du résultat des tests de laboratoire.

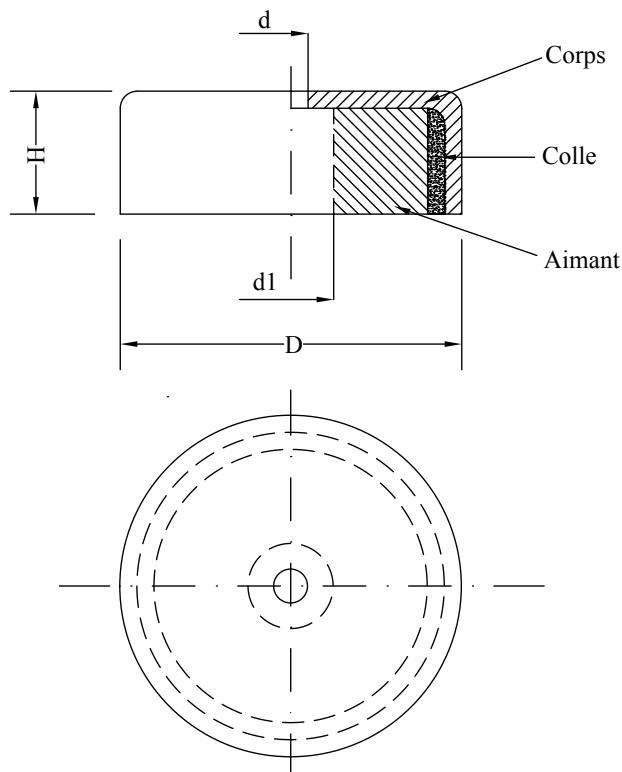

Code	D	H	d	d1	Aimantation	Degré	Force d'attraction (Kg) *	Emballage (pc)
MG11N02000100	20	7,2	4,5	8	Axiale	35	8	1
MG11N03000100	30	6,4	5,5	9	Axiale	35	27	1

1
2
3
4
5
6
7
8
9
10
11
12
13
14
15
16
17
18
19
20
21

MATÉRIEL - FINITION

Aimant : FRT (Ferrite)

Corps : AC (Acier) zingué blanc

REMARQUES

Les aimants sont emballés entre eux avec/sans diviseur en fonction de leur type.

* Donnée purement indicative dans la mesure où chaque méthode/instrument/milieu est déterminé aux termes du résultat des tests de laboratoire.

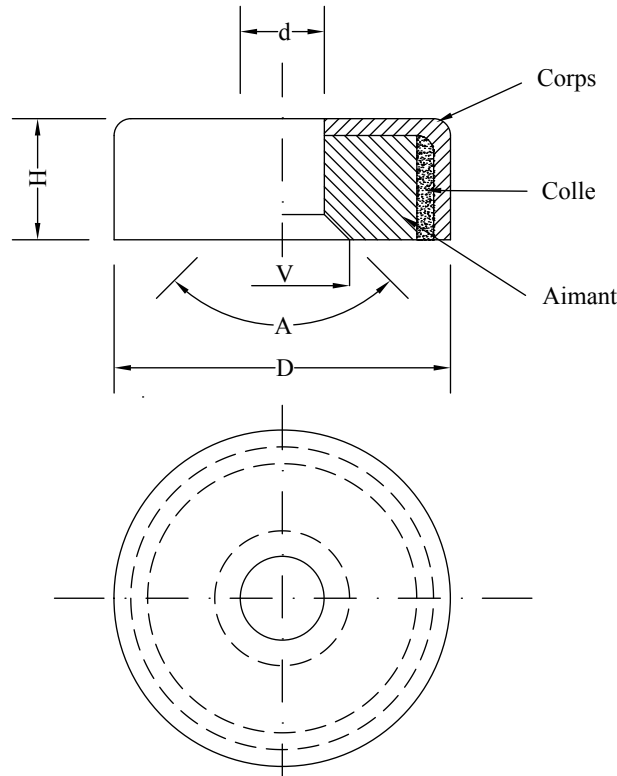

Code	D	H	d	V	A	Aimantation	Degré	Force d'attraction (Kg) *	Emballage (pc)
MG12F02000100	20	6	4,2	9	90°	Axiale	30	2,7	1
MG12F03200100	32	7	5,5	10,4	90°	Axiale	30	7,3	1

1
2
3
4
5
6
7
8
9
10
11
12
13
14
15
16
17
18
19
20
21



MATÉRIEL - FINITION

Aimant : Nd (Néodyme) nickelé

Corps : AC (Acier) nickelé

REMARQUES

Les aimants sont emballés entre eux avec/sans diviseur en fonction de leur type.

* Donnée purement indicative dans la mesure où chaque méthode/instrument/milieu est déterminé aux termes du résultat des tests de laboratoire.

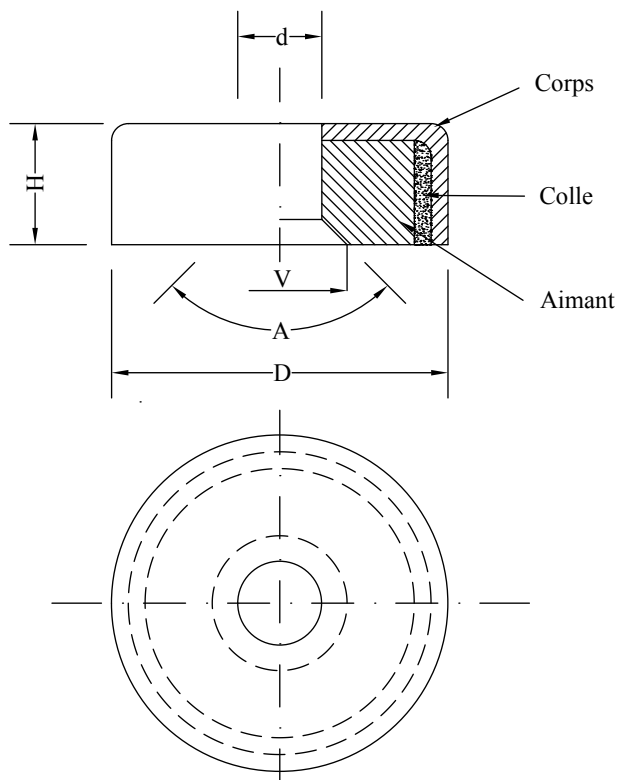

Code	D	H	d	V	A	Aimantation	Degré	Force d'attraction (Kg) *	Emballage (pc)
MG12N02000100	20	7,2	4,5	8,6	90°	Axiale	35	10	1
MG12N03000100	30	6,4	5,5	11	90°	Axiale	35	29	1
MG12N03200100	32	7	5,5	13	90°	Axiale	35	7,5	1

1
2
3
4
5
6
7
8
9
10
11
12
13
14
15
16
17
18
19
20
21

